



- Dieser Montagesatz ist nur für Stromerzeuger der Artikel-Nummernreihe 113552 – 113557 geeignet.
- Prüfen Sie den Verpackungsinhalt vor der Montage auf Vollständigkeit gemäß Tabelle 1.
- Führen Sie die Montage exakt nach der vorliegenden Anleitung durch, um einen sicheren Gebrauch zu gewährleisten und Schäden am Stromerzeuger oder am Radsatz zu vermeiden.

Lieferumfang

Pos.	Anzahl	Bezeichnung
	1	Montageanleitung
01	2	Luftrad KR260/4-G75/2
02	1	Stützrohr 02 R
03	1	Stützrohr-02-L
04	2	Griffrohr 02
05	1	Halbachse groß
06	1	Halbachse klein
07	2	Sicherheits-Klappstecker 9,5 x 66 mm
08	2	Sicherheits-Klappstecker 4,5 x 36 mm
09	4	Sechskantschraube M8 x 45 DIN 933-8.8 verzinkt
10	4	Sechskantschrauben M 8 x 70 DIN 933-8.8 verzinkt
11	2	U-Scheibe 21 für M 20 DIN 125 verzinkt
12	8	Sechskantmutter M 8 DIN 985-8 verzinkt
13	16	U-Scheibe 8,4 für M 8 DIN 125 verzinkt
14	2	KAPSTO Verschlusskappen / GPN 300V Ø 21 schwarz
15	2	KAPSTO Verschlusskappen Ø 27 schwarz
16	2	Muldengriff aus Weich PVC
17	2	Distanzhülse, 22 x 12,6 x 1
18	2	Distanzhülsen natur, 12,8 x 18 x 3, PA 6
19	2	Zylinderschraube M12x45, DIN 6912-8.8 verzinkt Flachkopf
20	2	Sechskantmutter M 12 flache Form, DIN 439 Stahl verzinkt



Tabelle 1

A - Montage der Klappgriffe

1. Drücken Sie die Stopfen **14** an der mit Bohrungen versehenen Seite in die Griffrohre **4**.
2. Schieben Sie die Muldengriffe **16** an der gegenüberliegenden Seite auf die Griffrohre **4**.
3. Schrauben Sie die Griffrohre gemäß Abb. 1 mithilfe der Schrauben **19** sowie den Distanzhülsen **18** und **17** in die Gewindebohrungen der Stützrohre **2** (rechts) und **3** (links).
4. Ziehen Sie die Schrauben **19** nur so fest, dass sich die Klappgriffe spielfrei aber leicht bewegen lassen.
5. Schrauben Sie die Muttern **20** auf die Schrauben **19** und ziehen Sie sie fest, um die Schrauben gegen Lösen zu sichern.
6. Klappen Sie die Griffe parallel zu den Stützrohren und sichern Sie sie mithilfe der Klappstecker **7**.

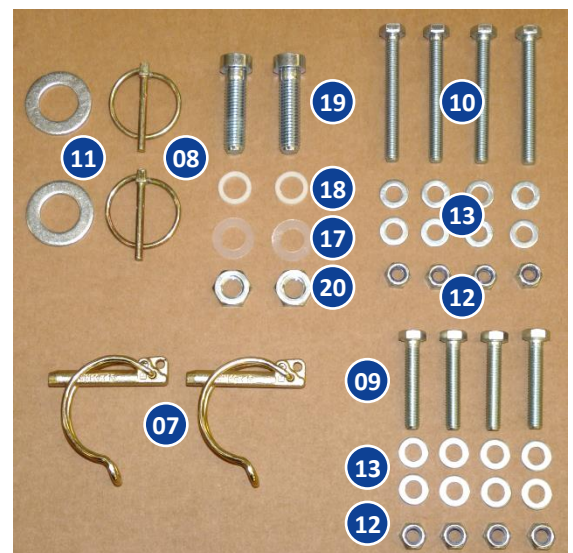
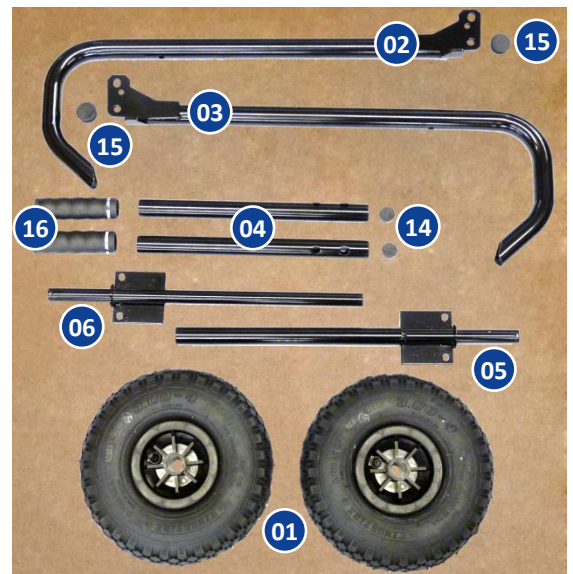

Abbildung 1

Heben Sie für die weiteren Arbeitsschritte den Stromerzeuger mit einer geeigneten Hebevorrichtung ca. 20 cm an.

⚠️ WARNUNG!

Gefahr von Quetschungen und schweren Verletzungen durch herabstürzende Lasten.

- Verwenden Sie nur solche Hebevorrrichtungen, die für das Gewicht des Stromerzeugers (siehe Typenschild) geeignet sind.
- Arbeiten Sie niemals unter der angehobenen Last.
- Beachten Sie die Hinweise zur Kranverladung in der Bedienungsanleitung des Stromerzeugers.

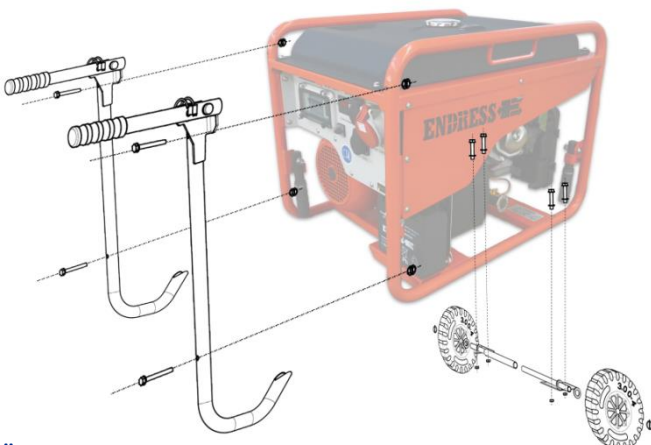

Übersichtsgrafik

E135759

B - Stützen und Griffe

7. Drücken Sie die Stopfen **15** oben in die Stützrohre **2** und **3**.
8. Platzieren Sie ein Stützrohr so vor das Rahmenrohr rechts vom Bedienfeld, dass Sie zwei Schrauben **10** mit U-Scheiben **11** durch beide Bohrungen stecken können. Achten Sie darauf, dass der Klappgriff außen liegt (Abb. 2).
9. Ziehen Sie zuerst die untere Schraube handfest an.
10. Ziehen Sie nun die obere Schraube handfest an.
11. Ziehen Sie beide Schrauben nur so fest an, bis das Stützrohr anfängt, sich zu verformen.
12. Verfahren Sie mit der linken Seite, wie unter 6.-9. beschrieben.

Zum Gebrauch klappen Sie die Handgriffe hoch und sichern sie sie mit Sicherungsstiften (Abb. 3).



Abbildung 2



Abbildung 3

C - Achsen und Räder

13. Stecken Sie die beiden Achshälften **5** und **6** ineinander.
14. Platzieren Sie die Achse motorseitig, oberhalb des Bereichs der Bohrungen im Rahmenrohr (Abb. 4).
15. Platzieren Sie erst alle vier Schrauben mit Unterscheiben und Muttern und ziehen diese fest.
16. Schieben Sie eine U-Scheibe **11** auf die Achse.
17. Schieben Sie ein Lufrad **1** so auf die Achse, dass das Reifenfüllventil außen sitzt (Abb. 5).
18. Stecken Sie einen Sicherungsstecker **8** in die Bohrung der Achse und klappen Sie den Ring um.
19. Verfahren Sie mit der anderen Seite wie unter 14.-16. beschrieben



Abbildung 4



Abbildung 5

✓ Der Radsatz ist einsatzbereit.