

ENDRESS ®

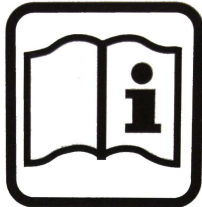

BEDIENUNGSANLEITUNG

Artikel-Nr: 161034

Radsatz



ENDRESS Elektrogerätebau GmbH
Neckartenzlinger Str. 39

D-72658 Bempflingen

Telefon: + 49 (0) 71 23 / 9737-0

Telefax: + 49 (0) 71 23 / 9737-50

E-Mail: info@endress-stromerzeuger.de

www: <http://www.endress-stromerzeuger.de>

Inhaltsverzeichnis

1. ÜBERSICHT	3
2. MONTAGE	4
3. ERSATZTEILE	7
4. SERVICE	7

1. Übersicht



2. Montage

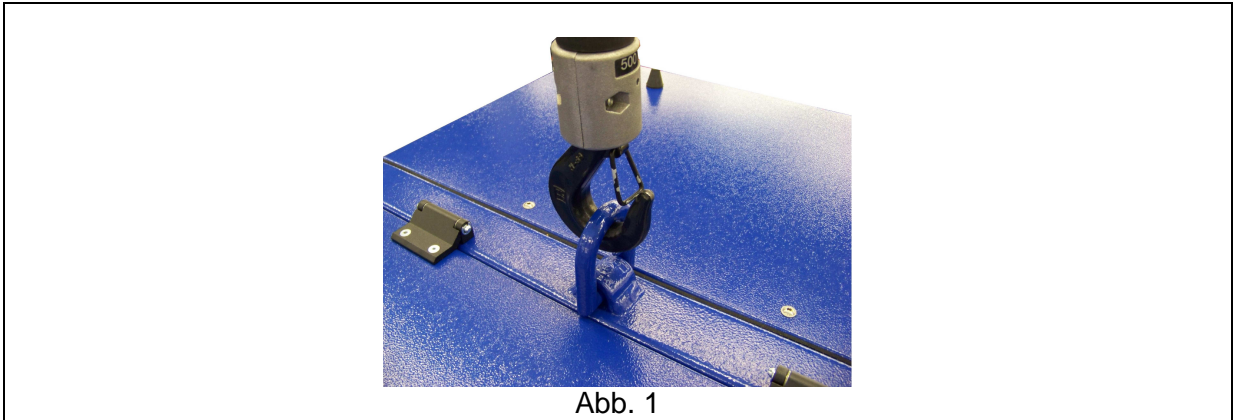

1. Gerät mit einem geeigneten Kran anheben (ca. 50 cm vom Boden) (Abb. 1).
2. Halterung für Achse auf die Achse schieben (Abb. 2)

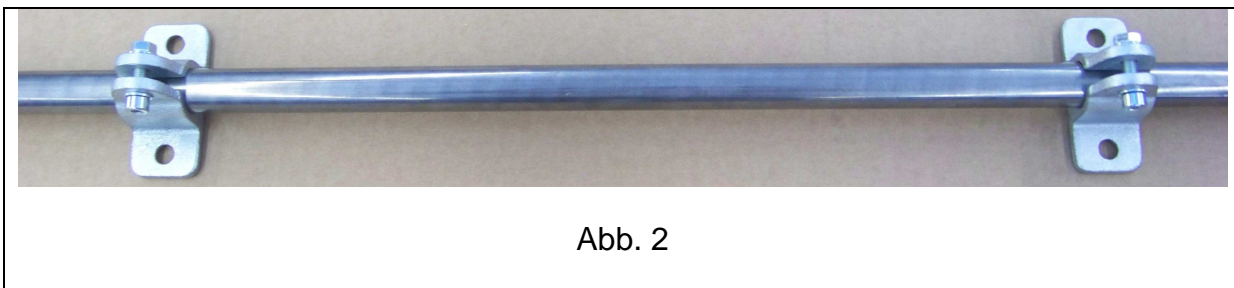

3. Achse an Unterseite des Stromerzeugers montieren und Schrauben festziehen (Abb. 3).

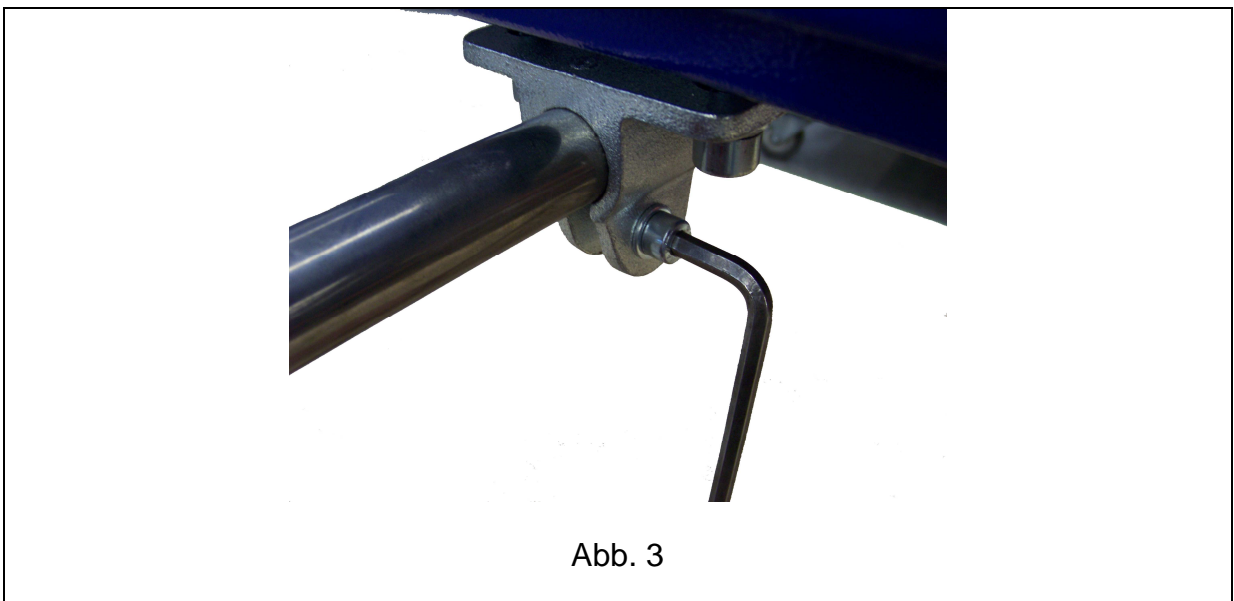

4. Achse Einstellen das von beiden Seiten der Achsenhalterung nach aussen ca. 170 mm eingestellt sind (Abb. 4).



Abb. 4

5. Achse an Achsenhalterung festziehen (Abb. 3).
6. Gummipuffer bei Verwendung des Radsatzes entfernen (Abb. 4).
7. Innerer Stellring auf die Achse aufschieben und festziehen (Abb. 5)



Abb. 5

8. Räder auf die Achse schieben und mit äusserem Stelling befestigen (Abb. 6).



Abb. 6

9. Deichsel an Vorderseite des Stromerzeugers mit vier Schrauben befestigen (Abb. 7).



Abb. 7

3. Ersatzteile

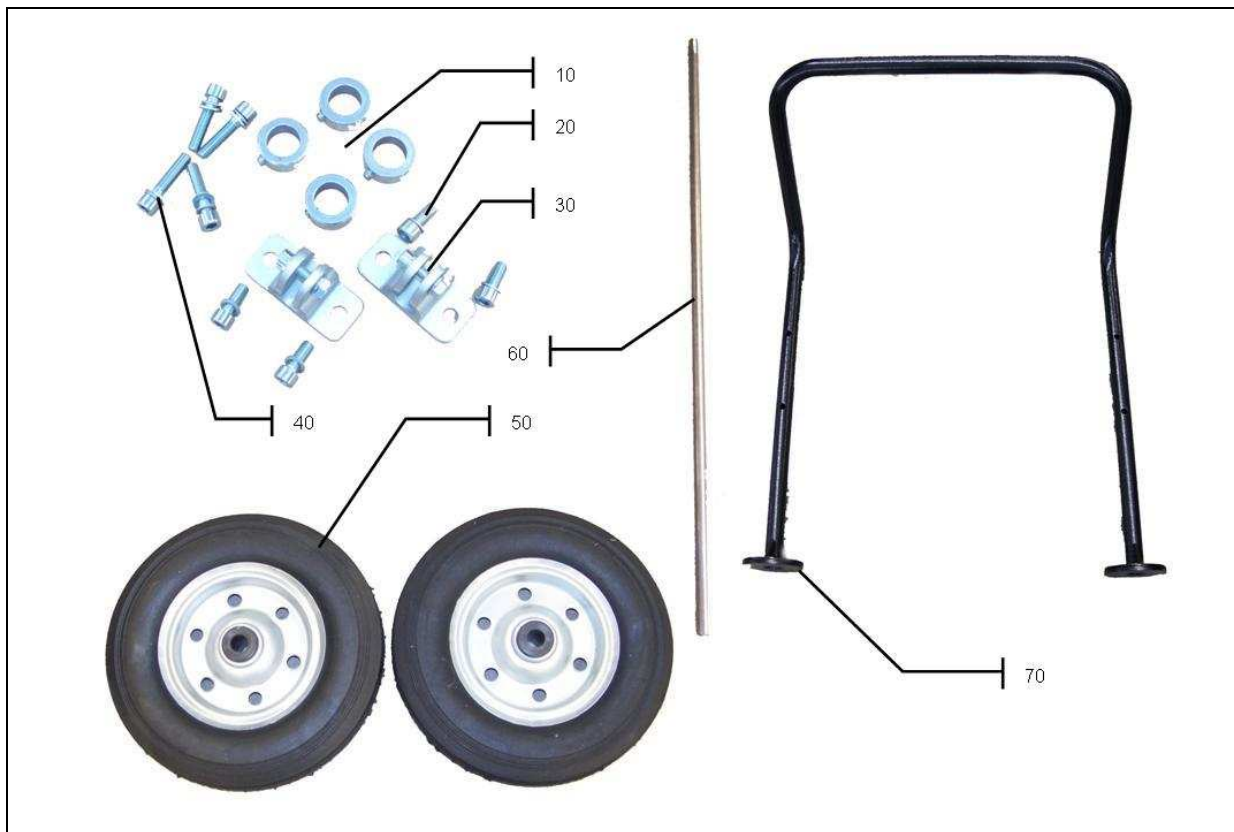

Position	Teilenummer	Menge	Artikelbezeichnung / Hersteller
10	E130793	4	Stelling verz. f. Radsatz / Endress
20	E134143	4	Zylinderschraube M 10 x 60 / Endress
30	E134140	2	Achsböckchen H/950/25 / Endress
40	E131339	4	Zylinderschraube M 10 x 60 / Endress
50	E134142	2	RAD für Radsatz / Endress
60	E134141	1	Achse A25x1000 / Endress
70	E506787/91	1	Deichsel Sgr. Die.-Line / Endress

4. Service

Die Service Hotline hilft Ihnen bei Servicefragen, sowie das Auffinden einer aktuellen ENDRESS Servicestation in Ihrer Nähe.

Telefon +49(0) 7123 - 9737 – 0
Telefax +49(0) 7123 - 9737 – 50
E-Mail service@endress-stromerzeuger.de
WWW www.endress-stromerzeuger.de